

# HKTS 9/16

Heimkino-Lautsprechersystem

Bedienungsanleitung  
Deutsch



**harman/kardon®**  
Designed to Entertain.™

# HKTS 9/16 Heimkinosystem – Benutzerhandbuch

## Inhalt

Einleitung.....	3
Merkmale und Ausstattung .....	3
HKTS200SUB-Subwoofer – Anschlüsse auf der Geräterückseite .....	4
Lautsprecheraufstellung .....	5
Montageoptionen .....	5
Anschließen der Lautsprecher .....	6
Bedienung .....	10
Fehlerbehebung.....	10
Technische Daten.....	11

## Wichtige Sicherheitshinweise

1. Bitte lesen Sie diese Bedienungsanleitung aufmerksam durch.
2. Heben Sie diese Bedienungsanleitung auf, um zu einem späteren Zeitpunkt darauf zurückgreifen zu können.
3. Alle Warnhinweise auf dem Produkt und in der Bedienungsanleitung müssen unbedingt beachtet werden.
4. Befolgen Sie bitte unbedingt alle Bedien- und Gebrauchshinweise.
5. Benutzen Sie dieses Produkt nicht in der Nähe von Wasser.
6. Verwenden Sie zur Reinigung nur ein weiches Tuch.
7. Schlitz- und Öffnungen im Gehäuse dienen der Entlüftung und sorgen für zuverlässigen Betrieb. Daher dürfen sie nicht verstellt oder abgedeckt werden. Stellen Sie dieses Produkt so auf, wie vom Hersteller empfohlen.
8. Stellen Sie das Produkt nicht in der Nähe von Wärmequellen wie Heizstrahler, Heizkörper, Öfen oder anderen Geräten (einschließlich Endstufen) auf.
9. Nehmen Sie keinerlei Veränderungen am Stecker vor, die die Wirkungsweise des verpolungssicheren Steckers bzw. des Schuko-Stromanschlusses in Bezug auf deren Betriebssicherheit beeinträchtigt. Ein verpolungssicherer Stecker hat zwei unterschiedlich breite Kontakte. Der Schukostecker hat einen zusätzlichen Massekontakt - dieser dient Ihrem Schutz. Sollte das mitgelieferte Kabel nicht in Ihre Steckdose passen, wenden Sie sich bitte an Ihren Elektriker.
10. Netzleitungen sollte man immer so verlegen, dass niemand auf sie steigt und nicht durch irgendwelche Gegenstände eingeklemmt werden. Besonders vorsichtig sollte man mit Netzkabeln an der Stelle, wo das Kabel aus dem Gerät kommt, umgehen (Knick-Gefahr!).
11. Verwenden Sie ausschließlich Zubehör, das der Hersteller empfiehlt.
12. Benutzen Sie ausschließlich fahrbare oder sonstige Untergestelle, dreibeinige Standfüße, Untersetzbügel oder Tische, die der Hersteller empfiehlt oder die diesem Produkt beiliegen. Verwenden Sie ein fahrbares Untergestell, müssen Sie darauf achten, dass dieses nicht umkippt und Verletzungen verursacht.



13. Trennen Sie dieses Gerät während eines Gewitters oder einer längeren Zeitspanne, in der es nicht verwendet wird, von der Stromversorgung.
14. Überlassen Sie bitte Reparaturen unbedingt qualifizierten Servicetechnikern. In folgenden Fällen müssen Sie das Gerät sofort von der Stromversorgung trennen und danach eine autorisierte Werkstatt aufsuchen: defektes Netzkabel oder Netzstecker, ins Gehäuse sind Gegenstände oder Flüssigkeiten eingedrungen, das Gerät wurde Regen oder Wasser ausgesetzt, das Gerät arbeitet nicht einwandfrei oder fiel herunter.
15. Schützen Sie dieses Gerät vor Spritzwasser. Achten Sie bitte darauf, dass keine Gefäße, die Flüssigkeiten enthalten (z.B. Vasen), auf dem Gerät abgesetzt werden.
16. Möchten Sie dieses Gerät vollständig vom Stromnetz trennen, müssen Sie das Netzkabel aus der Steckdose ziehen.
17. Sorgen Sie bitte dafür, dass der Stecker des Netzteils stets betriebsbereit ist.
18. Setzen Sie Batterien keiner großen Hitze (z.B. direkte Sonneneinstrahlung oder Feuer) aus.



Das Blitzsymbol in einem gleichschenkligen Dreieck warnt vor nicht isolierten Komponenten mit gefährlicher Stromspannung, die zu ernsthaften Personenschäden führen kann.



Das Ausrufungszeichen in einem gleichschenkligen Dreieck kennzeichnet wichtige Hinweise für die Nutzung und Wartung Ihres Gerätes.

**WARNUNG:** Setzen Sie dieses Gerät keinem Regen oder Feuchtigkeit aus, um Stromschlag und/oder Feuer zu vermeiden.

## Harman Kardon® HKTS 9/16

### Besondere Schreibweisen

Zur besseren Übersichtlichkeit werden in diesem Handbuch die folgenden Schreibweisen verwendet:

① – (Zahl in einem Kreis) – kennzeichnet ein Bedienelement oder einen Anschluss auf der Abbildung der Geräterückseite des Subwoofers HKTS200SUB

**Beispiel** (Fettdruck) – wird für Namen von Bedienelementen des Subwoofers HKTS200SUB oder von Anschlüssen auf seiner Rückseite verwendet

**BEI SPIEL** (OCR-Schrift) – wird für Einstellungen von Bedienungselementen oder Schaltern am Subwoofer HKTS200SUB verwendet

# Harman Kardon® HKTS 9/16

## Einleitung

Wir danken Ihnen für den Kauf dieses Harman Kardon® HKTS 9/16-Lautsprechersystems und wünschen Ihnen viel Freude damit. Mit dem HKTS 9/16 erleben Sie Filme im eigenen Wohnzimmer genauso hautnah und packend wie im Kino.

Die HKTS 9/16-Systeme stecken voll modernster Elektronik und sind mit hochwertigen Lautsprechern ausgerüstet. Trotzdem sind sie leicht anzuschließen und zu bedienen. Farblich gekennzeichnete Kabel und Anschlüsse sowie übersichtliche Bedienelemente sorgen für den hohen Bedienungskomfort der HKTS 9/16-Systeme.

Damit Sie möglichst viel Freude an Ihrem neuen Heimkino-Lautsprechersystem haben, sollten Sie sich ein paar Minuten Zeit nehmen, um diese Anleitung durchzulesen. So können Sie sicher sein, dass alle Verbindungen zu Ihrem Receiver (oder Vorverstärker/Surroundprozessor), Verstärker und anderen Geräten wirklich perfekt sind. Außerdem erfahren Sie, wie Sie die hochwertigen Funktionen der HKTS 9/16-Systeme optimal ausnutzen können.

Wenn Sie noch weitere Fragen zu diesem Produkt, zur Aufstellung oder zur Bedienung haben, fragen Sie Ihren Händler. Er hilft Ihnen gern weiter.

## Merkmale und Ausstattung

HKTS 9/16 ist ein vollwertiges sechsteiliges Heimkino-Lautsprechersystem mit den folgenden Komponenten:

- ein 200-mm-Aktivsubwoofer mit 200 Watt,
- vier identische, magnetisch abgeschirmte Zweibege-Satelliten-Surroundlautsprecher für vorne links und rechts und hinten links und rechts (beim HKTS 16-System sind die Satellitenlautsprecher mit zwei Mitteltontreibern ausgerüstet),
- ein für Stimmwiedergabe optimierter, abgeschirmter Center-Lautsprecher mit zwei Mitteltonlautsprechern,
- abnehmbare Regalständer und Wandhalterungen für die Satellitenlautsprecher und eine Wandhalterung für den Center-Lautsprecher,
- alle Kabel zum Anschließen der Lautsprecher an einen Receiver oder an einen Vorverstärker/Surroundprozessor mit Verstärker.

Alle Lautsprecherkabel sind entsprechend der CEA®-Norm farbmarkiert. Diese Farbmarkierungen erleichtern das korrekte Anschließen der Lautsprecher. Besonders, wenn das HKTS 9/16-System zusammen mit einem Harman Kardon-Receiver verwendet wird.

Wandhalterungen für die Satellitenlautsprecher und den Center-Lautsprecher und abnehmbare Regalständer für die Satellitenlautsprecher. Für die Bodenaufstellung sind HKFS 2-Stative als Zubehör bei Ihrem Harman Kardon-Händler erhältlich.

Als Erfinder des HiFi-Receivers steht der Name Harman Kardon seit 50 Jahren für außergewöhnliche Qualität mit besonderen Ausstattungsmerkmalen und neuester Schaltungstechnik. Damit ist auch das HKTS 9/16-System die ideale Ergänzung eines Harman Kardon Receivers oder jedes anderen Heimkino-Systemes.

## Lieferumfang

Ein Center-Lautsprecher

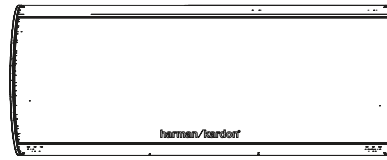

Ein aktiver Subwoofer

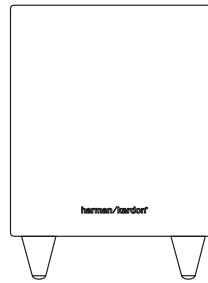

Vier Satellitenlautsprecher: ein linker Frontlautsprecher, ein rechter Frontlautsprecher und zwei hintere Surround-Sound-Lautsprecher mit Farbmarkierungsaufklebern (Abbildung zeigt HKTS 9-Satellitenlautsprecher mit befestigten mitgelieferten Regalständern).

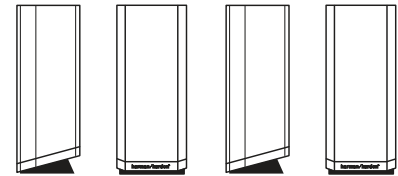

Vier Wandhalterungen für Satellitenlautsprecher

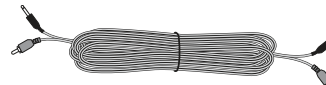
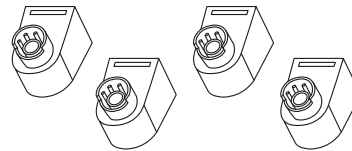

Ein kombiniertes LFE (Low-Frequency-Effects)- und Schaltkabel zum Anschließen des Subwoofers (das LFE-Kabel hat violette Stecker)

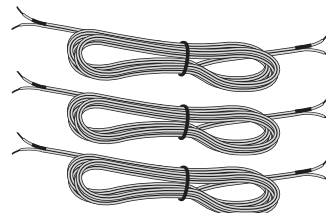

Drei Lautsprecherkabel (Länge: 6 m) zum Anschließen der vorderen Satelliten (rot und weiß) und des Center-Lautsprechers (grün)

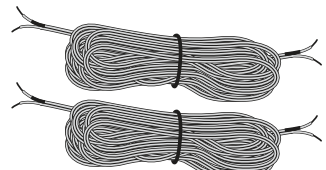

Zwei Lautsprecherkabel (Länge: 12 m) zum Anschließen der hinteren Surround-Sound-Satelliten an den Receiver (grau und blau)

# HKTS200SUB – Anschlüsse auf der Geräterückseite

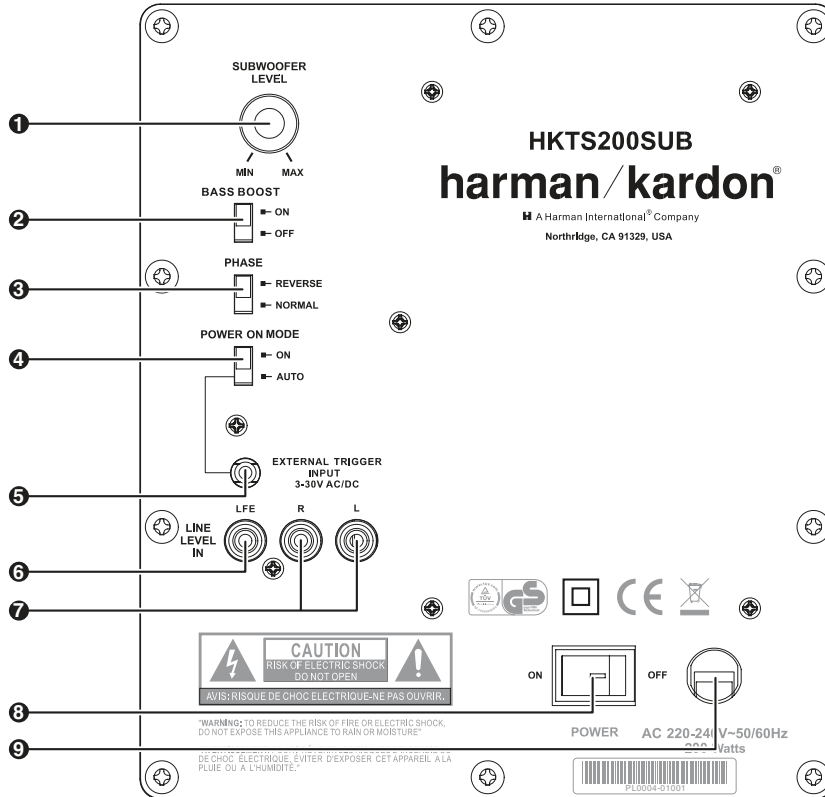

- 1 **Subwoofer-Lautstärkereglер:** Mit diesem Regler können Sie die Lautstärke des HKTS200SUB einstellen. Drehen im Uhrzeigersinn erhöht die Lautstärke. Drehen gegen den Uhrzeigersinn verringert die Lautstärke.
- 2 **Bassanhebungsschalter:** Stellen Sie diesen Schalter auf **ON**, wenn der HKTS200SUB den Tiefbassbereich intensiver wiedergeben soll. Stellen Sie diesen Schalter auf **OFF**, wenn Sie eine normale Tiefbasswiedergabe bevorzugen.
- 3 **Phasenumschalter:** Mit dem **Phasenumschalter** 3 können die Schwingbewegungen der Membran des HKTS200SUB so eingestellt werden, dass sie gleichphasig mit den Membranbewegungen der Satellitenlautsprecher erfolgen. Wenn der Subwoofer nicht gleichphasig mit den Satellitenlautsprechern schwingt, kann das zu einer teilweisen Auslöschung der Schallwellen des Subwoofers führen. Dies kann die Tonqualität und den Schalldruck der Bässe beeinträchtigen. Dieser Effekt wird unter anderem durch die Anordnung der Lautsprecher zueinander im Raum beeinflusst. In den meisten Fällen sollte der **Phasenumschalter** 3 in der Position **NORMAL** belassen werden. Allerdings kann es nicht schaden, den besten Klang durch Probieren zu ermitteln und den **Phasenumschalter** 3 auf die Position einzustellen, in der sich die Tonqualität und der Schalldruck der Bässe optimal anhören.
- 4 **Modusschalter für automatische Einschaltung:** Wenn sich dieser Schalter in der Position **AUTO** befindet und der Netzschalter 8 eingeschaltet ist (Position **ON**), schaltet sich der HKTS200SUB automatisch ein, wenn er ein Audiosignal empfängt. Wenn er ca. 15 Minuten lang kein Audiosignal empfängt, schaltet er sich automatisch in den Standby-Modus. Wenn sich dieser Schalter in der Position **ON** befindet, bleibt der HKTS200SUB immer eingeschaltet, auch wenn er kein Audiosignal empfängt. Eine LED auf der Gehäuseoberseite des HKTS200SUB zeigt an, ob der Subwoofer eingeschaltet ist oder sich im Standby-Modus befindet:
  - Wenn die LED weiß leuchtet, ist der HKTS200SUB eingeschaltet.
  - Wenn die LED nicht leuchtet, ist der HKTS200SUB im Standby-Modus. Wenn sich der Netzschalter 8 in der Position **OFF** befindet, leuchtet die LED niemals, ungeachtet der Einstellung des **Modusschalters für die automatische Einschaltung** 4.
- 5 **Eingang für externes Schaltsignal:** Wenn Sie eine Komponente mit einem kompatiblen Ausgang besitzen, können Sie die Miniaturklinkenstecker des mitgelieferten kombinierten LFE/Schaltkabels an diesen Eingang und den entsprechenden Ausgang der Komponente anschließen. Wenn an diesem Eingang ein Schaltsignal zwischen 3 und 30 V (Wechsel- oder Gleichspannung) vorliegt, schaltet sich der Verstärker des HKTS200SUB ein. Wenn kein Signal vorliegt, schaltet sich der Verstärker des HKTS200SUB aus.

(Der Verstärker schaltet sich auch dann aus, wenn sich der **Modusschalter für automatische Einschaltung** 4 in der Position **AUTO** befindet.)

- 6 **LFE-Audioeingang:** Verwenden Sie den violetten LFE-Stecker des mitgelieferten kombinierten LFE/Schaltkabels, um den **LFE-Audioeingang** an den dafür vorgesehenen Subwooferausgang eines Receivers oder Vorverstärkers/Surroundprozessors anzuschließen. Dieser Eingang wird nicht über die interne Frequenzweiche des HKTS200SUB gefiltert. Daher darf er nur an einen Subwooferausgang angeschlossen werden, der ein gefiltertes Subwoofersignal liefert. Wenn Ihr Receiver oder Vorverstärker/Surroundprozessor keinen speziellen Subwooferausgang mit einem gefilterten Subwoofersignal besitzt, müssen Sie stattdessen die **L/R-Audioeingänge** des HKTS200SUB verwenden.
- 7 **L/R-Audioeingänge:** Verwenden Sie diese Anschlüsse, wenn Ihr Receiver oder Vorverstärker/Surroundprozessor keine digitale Surroundsound-Decodierung durchführt und keinen gefilterten Subwooferausgang besitzt.
  - Wenn Ihr Receiver oder Vorverstärker/Surroundprozessor einen separaten Subwooferausgang besitzt, schließen Sie den LFE-Stecker (violett) des mitgelieferten kombinierten LFE/Schaltkabels an einen der beiden **L/R-Audioeingänge** des HKTS200SUB an.
  - Wenn Ihr Receiver oder Vorverstärker/Surroundprozessor keinen separaten Subwooferausgang besitzt, müssen Sie zwei Y-Kabel verwenden (nicht im Lieferumfang vorhanden). Schließen Sie den einzelnen Anschluss eines Y-Kabels an den Vorverstärkerausgang des Geräts für den linken Kanal an. Schließen Sie an einen der beiden Anschlüsse am anderen Ende des Y-Kabels den Eingang des linken Kanals Ihres Verstärkers an und schließen Sie an den anderen Anschluss des Y-Kabels den Anschluss „L“ der **L/R-Audioeingänge** des HKTS200SUB an. Führen Sie für den rechten Kanal dieselben Schritte mit dem anderen Y-Kabel durch.
- 8 **Netzschalter:** Schalten Sie diesen Schalter in die Position **ON**, um den HKTS200SUB einzuschalten. Je nach Einstellung des **Modusschalters für automatische Einschaltung** 4 ist der Subwoofer nach dem Einschalten entweder sofort aktiv oder er befindet sich zunächst im Standby-Modus.
- 9 **Netzkabel (nicht abnehmbar):** Stellen Sie zunächst alle in diesem Handbuch beschriebenen Subwoofer- und Lautsprecherverbindungen her und überprüfen Sie sie anschließend noch einmal sorgfältig. Stecken Sie anschließend den Stecker dieses Kabels in eine stromführende Steckdose des Stromnetzes. Um die automatische Einschaltfunktion des HKTS200SUB zu nutzen, sollte diese Steckdose *nicht abschaltbar* sein. Schließen Sie das Netzkabel **NICHT** an eine Zusatzgerätesteckdose an, wie sie sich an manchen Audiokomponenten findet.

# Lautsprecheraufstellung

## Farbmarkierungen

Die HKTS 9/16-Systeme verwenden Farbmarkierungen für die einzelnen Kanäle entsprechend der CEA-Norm, um das Anschließen des Heimkino-Lautsprechersystems so einfach wie möglich zu machen. Mithilfe der beige packten Aufkleber werden die Lautsprecheranschlüsse der Satelliten-Boxen entsprechend der Tabelle (unten) gekennzeichnet. Dabei spielt es klanglich keine Rolle, welchen der vier gleichen Lautsprecher Sie vorne oder hinten (Surround) aufstellen. Die Anschlüsse des Center und des Subwoofers sind bereits farblich markiert.

Lautsprecherposition	Farbmarkierung
Front links	weiß
Front rechts	rot
Center	grün
Surround links	blau
Surround rechts	grau
Subwoofer	violett

## Front-Lautsprecher

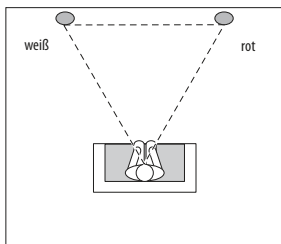

Der Abstand zwischen den beiden Frontlautsprechern sollte genauso groß sein wie ihr Abstand von der Hörposition (dem Ort, an dem Sie sich meistens aufhalten, wenn Sie Audio über den HKTS 9/16 wiedergeben). Sie sollten sich in etwa genauso hoch über dem Boden befinden wie das Ohr des Zuhörers. Sie können abgewinkelt aufgestellt werden, sodass ihre Vorderseiten genau auf die Hörposition zeigen.

## Center-Lautsprecher

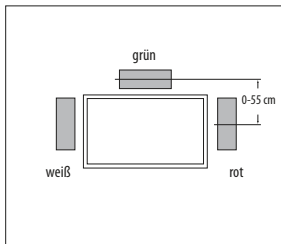

Der Center-Lautsprecher sollte ein kleines Stück hinter den linken und rechten Frontlautsprechern (etwas weiter vom Zuhörer entfernt) aufgestellt werden. Seine Mitte sollte sich nicht mehr als 55 cm über oder unter den Hochtönern der Frontlautsprecher befinden. Da er vollständig magnetisch abgeschirmt ist, verursacht der Center selbst dann keine Störungen bei der Bildwiedergabe, wenn er direkt auf einem älteren Röhrenfernseher platziert wird (siehe Abbildung oben).

## Subwoofer

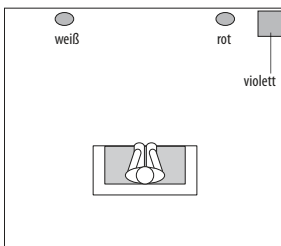

Die tiefen Bässe des Subwoofers nimmt man größtenteils ungerichtet im gesamten Raum wahr. Deshalb ist die Aufstellung des Subwoofers nicht so kritisch wie die der Satelliten-Systeme. Die Basswiedergabe kann aber durch die geschickte Aufstellung des Subwoofers optimiert werden. Je näher er an einer Wand oder in einer Ecke steht, desto kräftiger wirken die Bässe. Auch hier lohnt es sich mit der Platzierung zu experimentieren – schon wenige Zentimeter näher an einer Wand oder in die Raumecke gerückt, verändern die Tieftonwiedergabe dramatisch.

## Surround-Lautsprecher

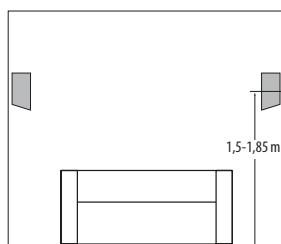
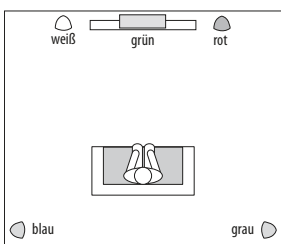

Platzieren Sie die beiden Surroundlautsprecher ein wenig hinter der Hörposition. Im Idealfall sollten sie an einander gegenüberliegenden Wänden, zueinander zeigend und ein wenig über der Ohrhöhe des Zuhörers angebracht werden. Falls das nicht möglich ist, können sie auch an einer Wand hinter der Hörposition nach vorne ausgerichtet angebracht werden. Stellen Sie die Surround-Lautsprecher nicht zu laut ein, um einen natürlichen Raumklang zu erhalten. Experimentieren Sie mit der Aufstellung, bis Sie mit dem Ergebnis zufrieden sind.

## Satelliten- und Surround-Lautsprecher

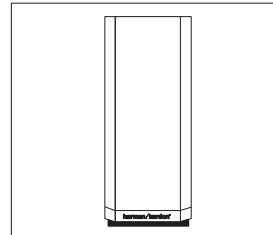

Die Satellitenlautsprecher lassen sich in ein Regal aufstellen.

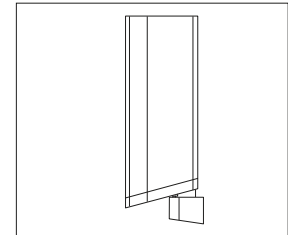

Es ist aber auch möglich, sie mithilfe der mitgelieferten Halterungen an die Wand zu montieren.

## Montageoptionen

### Wandmontage

Schrauben Sie zuerst den schwarzen Lautsprecherstandfuß ab. Heben Sie die nicht benötigten Teile für künftige Installationen auf.

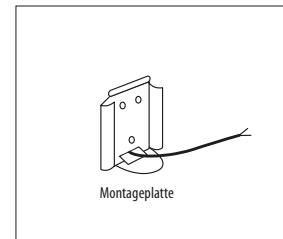
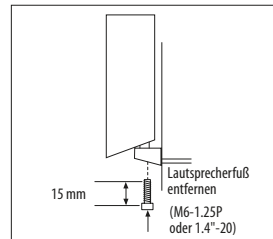

Befestigen Sie die Montageplatte an die Wand – achten Sie bitte darauf, dass diese Befestigung bis zu 13 kg Last tragen kann. Harman Kardon übernimmt keine Verantwortung für Verletzungen oder Beschädigung fremden Eigentums – direkt, indirekt oder daraus folgend, dass die Lautsprecher nicht sachgerecht montiert wurden.

Führen Sie das verdrehte Lautsprecherkabel (wie auf den Seiten 6 bis 9 beschrieben) durch die Öffnung in der Wandhalteplatte durch (siehe Zeichnung).

# Lautsprecher anschließen

**WICHTIGE HINWEISE:** Bevor Sie die Lautsprecher anschließen, sollten Sie den Verstärker/Receiver ausschalten und zur Sicherheit vollständig vom Netz trennen. Schließen Sie auch den HKTS200SUB-Subwoofer erst an das Stromnetz an, nachdem Sie alle Kabel für alle Lautsprecher angeschlossen haben.

Fast alle Hersteller, auch Harman Kardon, kennzeichnen die Lautsprecheranschlüsse mit Rot (Pluspol) und Schwarz (Minuspol).

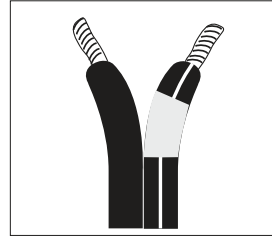

Um die einzelnen Lautsprecher mit dem Ihrer Position im Wohnraum entsprechenden Signal sicher versorgen zu können, sind die Pluspole der Lautsprecherklemmen am Subwoofer und die Lautsprecherkabel nach dem CEA-Standard farblich codiert. Passende Aufkleber für die Satellitenlautsprecher (siehe Tabelle Seite 5) geben die Kanal-Zuordnungen an: Beim Center beispielsweise ist der Pluspol grün, beim Subwoofer lila.

Die jeweiligen (+)-Adern der einzelnen Lautsprecherkabel ist ebenfalls mit einer farbigen Linie markiert. Der Farbton hängt von der Position des Lautsprechers im Wohnraum ab. Es ist sehr wichtig, dass alle Lautsprecher phasenrichtig mit dem Verstärker/Receiver bzw. dem Subwoofer verbunden werden: Der Pluspol am Lautsprecher mit dem Pluspol am Verstärker/Receiver/Subwoofer und der Minuspol am Lautsprecher mit dem Minuspol am Verstärker/Receiver/Subwoofer. Sollten Ihnen hierbei Fehler unterlaufen, klingen die Bässe „dünn“ und die räumliche Abbildung wird zerstört.

Entfernen Sie etwa 1 cm der Isolierung an den Kabelenden, verdrillen Sie die Litzen und führen Sie die abisolierten Kabelenden in die Klemmanschlüsse auf der Unterseite der Satelliten-Lautsprecher und des Centers ein. Bitte achten Sie auf korrekten Sitz und optimalen Kontakt der Lautsprecherkabel.

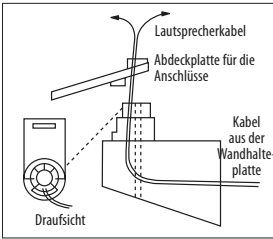

Die Wandhalterung ist mit zwei Öffnungen versehen: einem runden Schraubenloch und einer großen Öffnung für das Lautsprecherkabel.

Der Lautsprecherstandfuß für die Wandmontage wird mit der großen Öffnung nach oben in die Wandhalterplatte eingehängt bis er einschnappt.

Führen Sie die verdrehten Lautsprecher-Kabel durch die runde Öffnung der Terminal-Abdeckung durch und schließen Sie diese an der Unterseite der Satelliten-Systeme an. Bitte achten Sie auf korrekte Polarität und guten Kontakt (siehe „Anschließen der Lautsprecher“).

Schrauben Sie die Sicherungsschraube von unten durch die Wandhalterung fest – lassen Sie genügend Spiel, um den Lautsprecher noch drehen zu können.

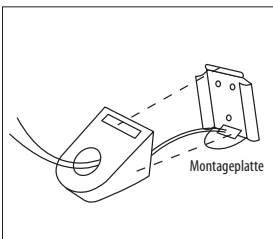

Die an der Wand montierten Lautsprecher lassen sich seitlich drehen und so auf den Hörplatz ausrichten. Bitte beachten Sie, dass die Lautsprecher sich nicht kippen lassen.

**Achtung:** Wenden Sie beim Ausrichten der Lautsprecher keine Gewalt an. Sollte dabei Schaden entstehen, wird diese nicht von der Garantie abgedeckt.

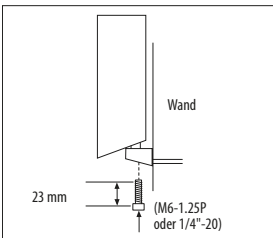

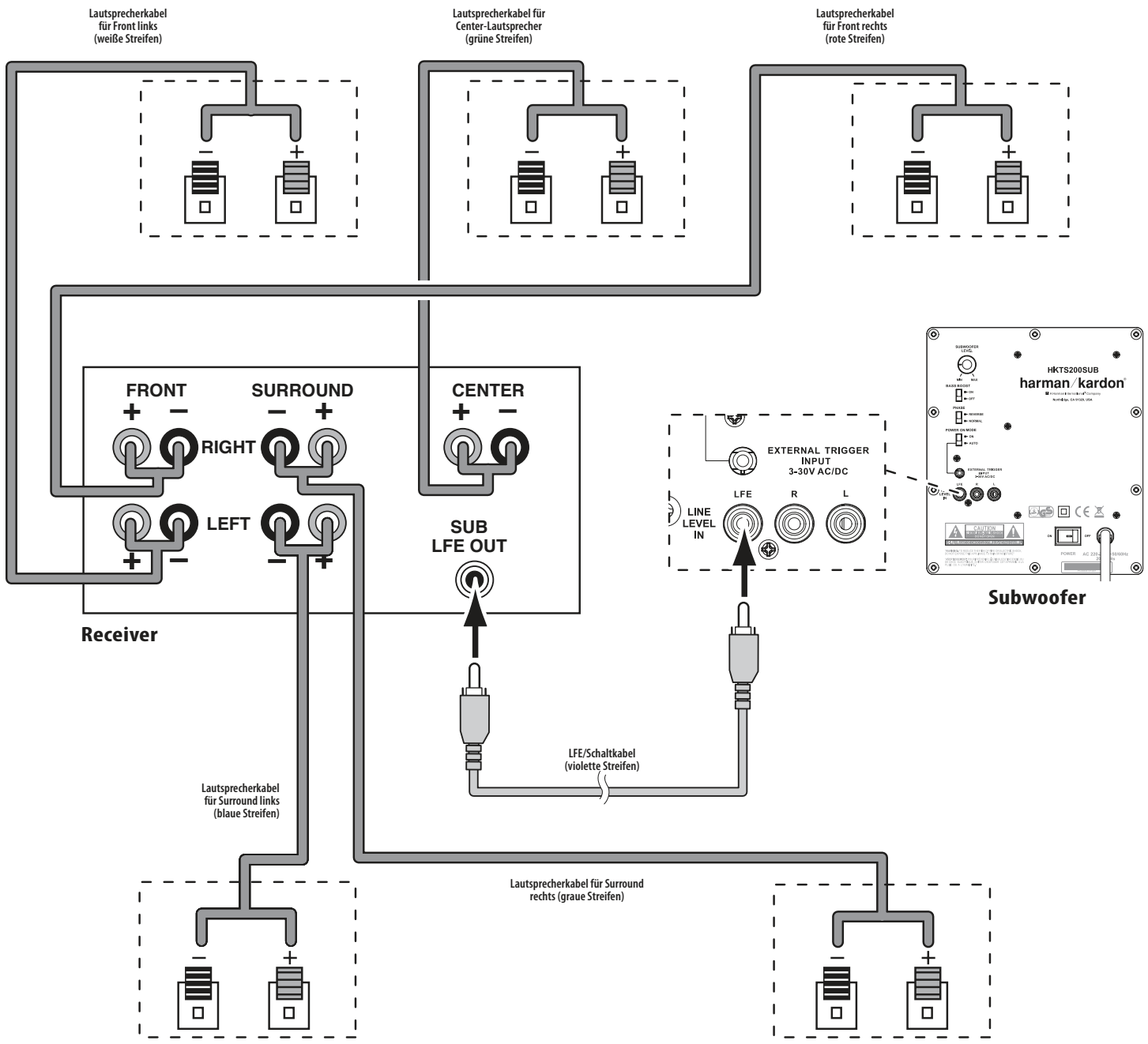

**Anschließen des Subwoofers an einen Receiver oder Vorverstärker/Surroundprozessor mit speziellem Subwooferausgang**

Verwenden Sie diese Anschlussmethode bei Receivern und Vorverstärkern/ Surroundprozessoren, die über einen speziellen Subwooferausgang mit Tiefpassfilter (oder „Bassmanagement“) verfügen. Wenn der Subwooferausgang keinen Tiefpassfilter verwendet, gehen Sie entsprechend der Anleitung unter *Anschließen des Subwoofers an einen Receiver oder Vorverstärker/Surroundprozessor mit Line-Ausgängen* auf Seite 8 vor.

Schließen Sie den LFE-Audioeingang des HKTS200SUBS mit dem violetten LFE-Stecker des mitgelieferten kombinierten LFE/Schaltkabels an den dafür vorgesehenen Subwoofer- (oder LFE-) Ausgang eines Receivers oder Vorverstärkers/Surroundprozessors an.

Schließen Sie die Satellitenlautsprecher und den Center-Lautsprecher an die entsprechenden Lautsprecheranschlüsse des Receivers oder Verstärkers an.

Wählen Sie im Einrichtungsmenü Ihres Receivers oder Vorverstärkers/Surroundprozessors die Option *Subwoofer EIN* und wählen Sie für den linken und rechten Frontlautsprecher, den Center-Lautsprecher und die Surroundlautsprecher die Größe *Klein*. Nachdem Sie alle Verbindungen hergestellt und überprüft haben, schließen Sie das **Netz**  des HKTS200SUB an das Stromnetz an.

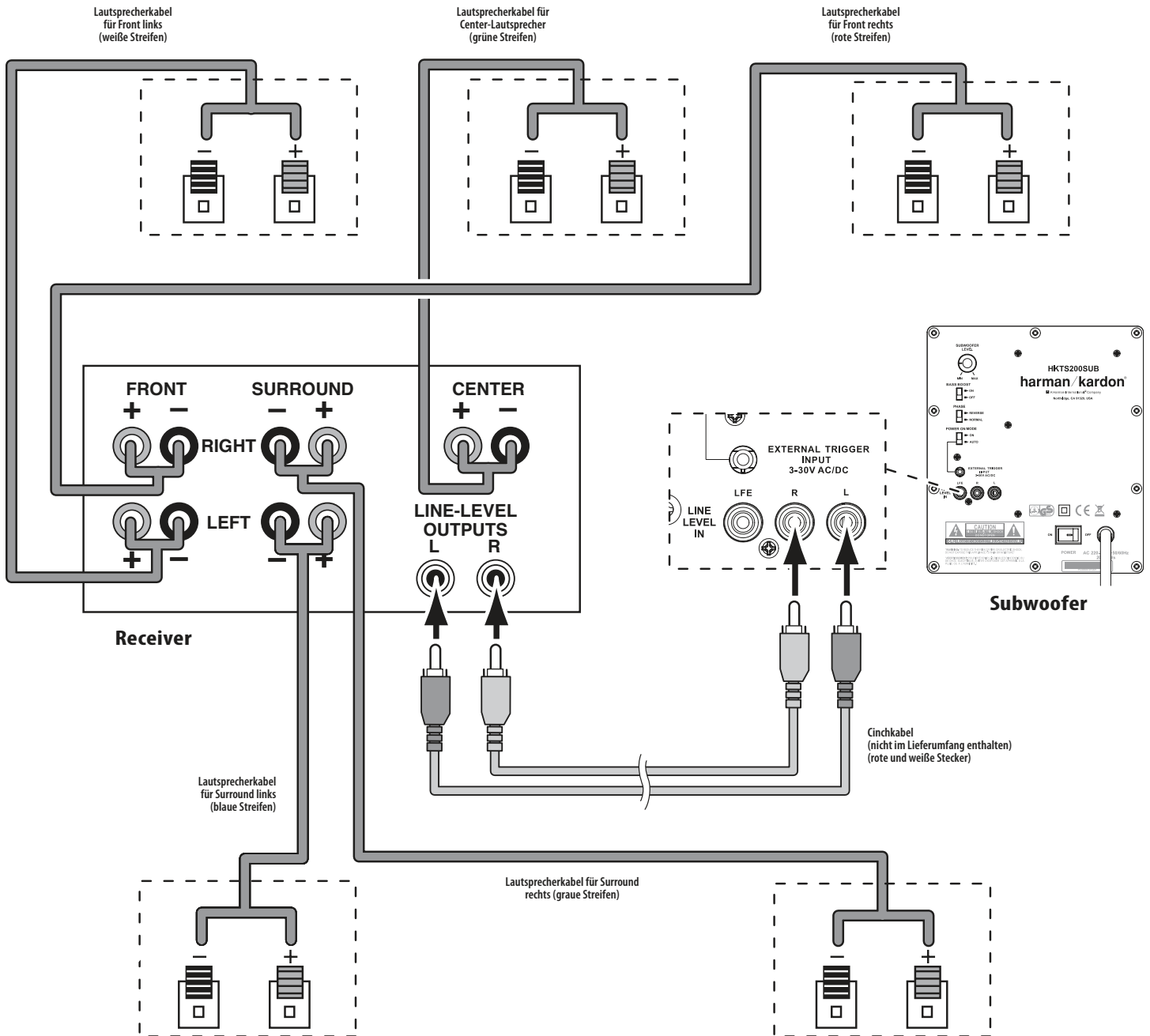

## Anschließen des Subwoofers an einen Receiver oder Vorverstärker/Surroundprozessor mit Line-Ausgängen

Verwenden Sie diese Installationsmethode für Receiver und Vorverstärker/Surroundprozessoren ohne speziellen Subwooferausgang aber mit (lautstärkegeregelten) Vorverstärker-Line-Ausgängen. Wenn der Receiver oder Vorverstärker/Surroundprozessor einen speziellen Subwooferausgang mit Tiefpassfilterung besitzt, gehen Sie entsprechend der Anleitung unter *Anschließen des Subwoofers an einen Receiver oder Vorverstärker/Surroundprozessor mit speziellem Subwooferausgang* auf Seite 7 vor.

Um den Subwoofer an einen Receiver mit ungenutzten Line-Ausgängen anzuschließen, die nicht bereits mit den Eingangsbuchsen eines Verstärkers verbunden sind, schließen Sie den LFE-Anschluss (violett) des mitgelieferten kombinierten LFE/Schaltkabels an einen dieser Ausgänge und an einen der **L/R-Audioeingänge** 7 des HKTS200SUB an. Schließen Sie den anderen Line-Ausgang des Receivers oder Vorverstärkers mit einem weiteren Cinchkabel (nicht im Lieferumfang vorhanden), an den anderen **L/R-Audioeingang** 7 des HKTS200SUB an.

Wenn Sie den Subwoofer an die Line-Ausgänge des linken und rechten Kanals eines Receivers oder Vorverstärkers/Surroundprozessors anschließen möchten und diese beiden Anschlüsse bereits mit den linken und rechten Eingangsanschlüssen eines Verstärkers

verbunden sind, benötigen Sie zwei Y-Kabel (nicht im Lieferumfang enthalten). Schließen Sie die Y-Kabel mit ihren einzelnen Anschlüssen jeweils an den linken und rechten Line-Ausgang des Receivers oder Surroundprozessors an. Verbinden Sie jeweils einen der Doppelanschlüsse an den anderen Enden der Y-Kabel mit dem linken und rechten **L/R-Audioeingang** 7 des HKTS200SUB und die anderen beiden freien Doppelanschlüsse mit dem Eingang des linken und rechten Kanals Ihres Verstärkers.

Schließen Sie die Satellitenlautsprecher und den Center-Lautsprecher an die entsprechenden Lautsprecheranschlüsse des Receivers oder Verstärkers an.

Wählen Sie im Einrichtungsmenü Ihres Receivers oder Vorverstärkers/Surroundprozessors die Option *Subwoofer EIN* und wählen Sie für den linken und rechten Frontlautsprecher, den Center-Lautsprecher und die Surroundlautsprecher die Größe *Klein*.

Nachdem Sie alle Verbindungen hergestellt und überprüft haben, schließen Sie das Netzkabel 9 des HKTS200SUB an das Stromnetz an.



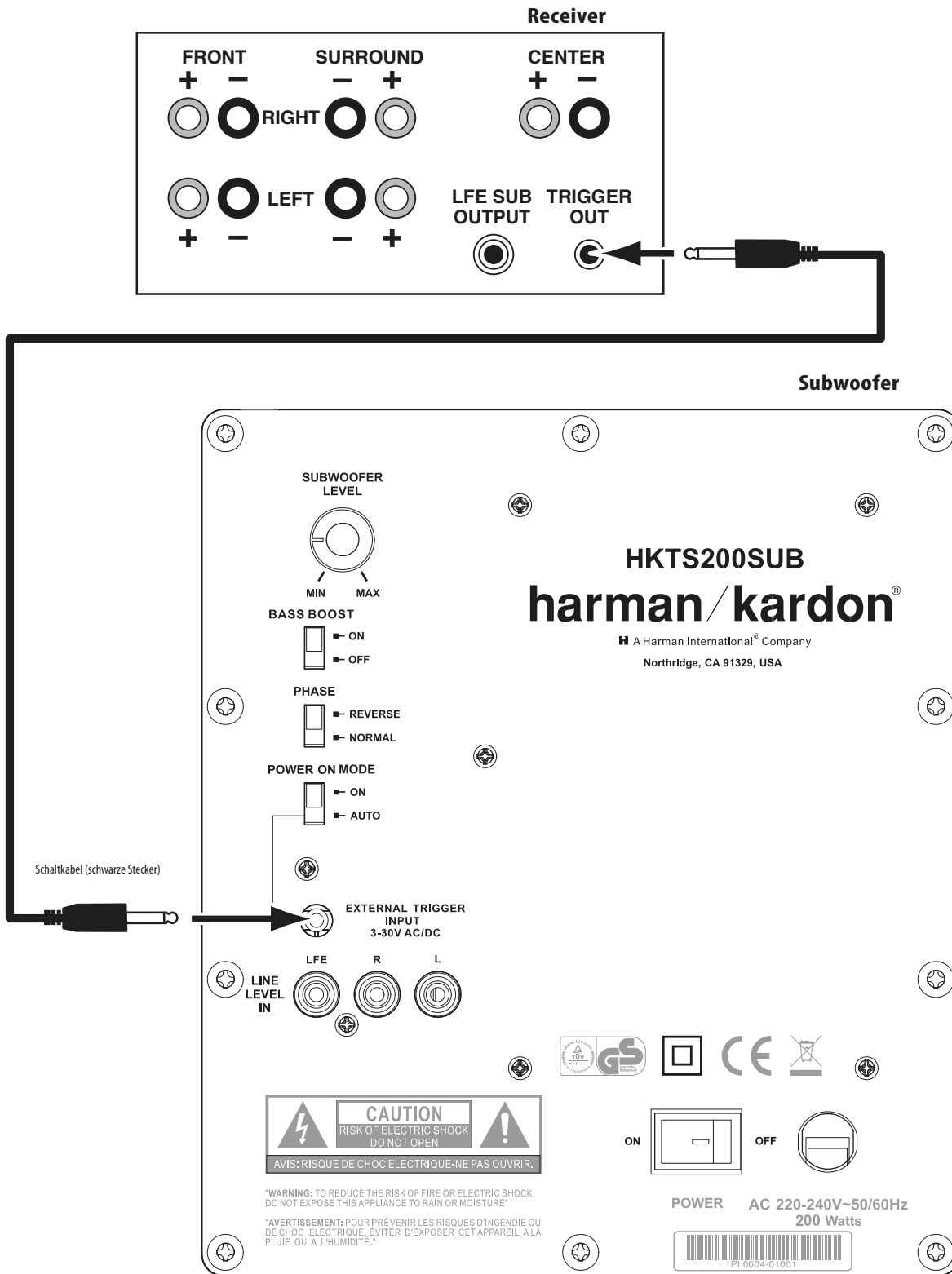

### Anschließen an eine Schaltspannungsquelle

Wenn Ihr Vorverstärker/Surroundprozessor oder eine andere Audio/Video-Komponente einen Anschluss für eine Schaltspannung zwischen 3 und 30 V (Wechsel- oder Gleichstrom) besitzt, können Sie ihn an den Anschluss für externe Schaltspannung des HKTS200SUB anschließen. Wenn es sich bei dem Anschluss an der Komponente um eine 3,5-mm-Klinkenbuchse handelt, können Sie dazu das mitgelieferte kombinierte LFE/Schaltkabel verwenden.

**HINWEIS:** Bitte schließen Sie das Subwoofer-Schaltkabel nicht an die Fernbedienungs-Steuerausgänge (IR-Out) Ihres Heimkinosystems an. Dies könnte zu Fehlfunktionen führen.

# Bedienung

## Ein- und Ausschalten des Subwoofers

Schalten Sie den **Netzschalter** ③ des HKTS200SUB in die Position **ON**.

- Wenn der **Modusschalter für automatische Einschaltung** ④ auf **AUT** geschaltet ist, schaltet sich der HKTS200SUB automatisch ein, wenn er ein Audiosignal empfängt und schaltet sich automatisch in den Standby-Modus, wenn er ca. 15 Minuten lang keine Audiosignale empfängt. Die LED des HKTS200SUB leuchtet weiß, wenn der Subwoofer eingeschaltet ist und ist dunkel, wenn sich der Subwoofer im Standby-Modus befindet.
- Wenn der **Modusschalter für automatische Einschaltung** ④ auf **ON** geschaltet ist, bleibt der HKTS200SUB ständig eingeschaltet. Die LED des HKTS200SUB leuchtet weiß.
- Wenn der **Anschluss für externe Schaltungsspannung** ⑤ an eine Schaltungsspannungsquelle angeschlossen ist, schaltet sich der HKTS200SUB ein, wenn eine Schaltungsspannung vorliegt und schaltet sich nach Ausbleiben der Schaltungsspannung in den Standby-Modus. Dies geschieht unabhängig von der Stellung des **Modusschalters für automatische Einschaltung** ④.

Schalten Sie vor längeren Reisen, oder wenn Sie den Subwoofer längere Zeit nicht benutzen möchten, den **Netzschalter** ③ in die Position **OFF**.

## Subwoofer-Einstellungen: Lautstärke

Verwenden Sie den **Subwoofer-Lautstärkereglern** ① zum Einstellen der Lautstärke des HKTS200SUB. Drehen Sie den Knopf im Uhrzeigersinn, um die Lautstärke des Subwoofers zu erhöhen. Drehen Sie den Knopf gegen den Uhrzeigersinn, um die Lautstärke des Subwoofers zu verringern.

## Subwoofer-Einstellungen: Phase

Mit dem **Phasenumschalter** ② können die Schwingbewegungen der Membran des HKTS200SUB so eingestellt werden, dass sie gleichphasig mit den Membranbewegungen der Satellitenlautsprecher erfolgen. Wenn der Subwoofer nicht gleichphasig mit den Satellitenlautsprechern schwingt, kann das zu einer teilweisen Auslöschung der Schallwellen des Subwoofers führen. Dies kann die Tonqualität und den Schalldruck der Bässe beeinträchtigen. Dieser Effekt wird unter anderem durch die Anordnung der Lautsprecher zueinander im Raum beeinflusst.

Obwohl der Klang in den meisten Fällen am besten ist, wenn sich der **Phasenumschalter** ② in der Position **NORMAL** befindet, gibt es keine feste Regel dafür, wie der **Phasenumschalter** ② eingestellt werden muss. Wenn der HKTS200SUB gleichphasig mit den Satellitenlautsprechern arbeitet, entsteht der klarste und kraftvollste Klang. Perkussive Klänge von Schlagzeug, Klavier und gezupften Saiten klingen am natürlichsten. Die beste Methode zum Einstellen des **Phasenumschalters** ② besteht darin, ein Musikstück abzuspielen, das Sie gut kennen, und den Schalter so einzustellen, dass Trommeln und andere perkussive Instrumente am kraftvollsten klingen.

## Subwoofer-Einstellungen: Bassanhebung

Wenn sich der **Bassanhebungsschalter** ② in der Position **ON** befindet, werden Tieftöne verstärkt wiedergegeben. Kräftiger klingende Bässe können bei der Wiedergabe von Filmen oder bestimmten Musikstücken von Vorteil sein. Probieren Sie es einfach aus. Wenn Sie den Schalter zurück auf **OFF** stellen, wird der Tieftonbereich wieder normal wiedergegeben.

# Fehlerbehebung

## Alle Lautsprecher bleiben stumm:

- Überprüfen Sie, ob der Receiver/Verstärker eingeschaltet ist und die Wiedergabe läuft.
- Stellen Sie sicher, dass alle Kabel und Stecker zwischen Receiver/Verstärker und Lautsprechern korrekt angeschlossen sind.
- Stellen Sie sicher, dass keines der Lautsprecherkabel durchgescheuert, zerschnitten oder durchlöchert ist.
- Überprüfen Sie anhand der Bedienungsanleitung der Komponente, ob der Receiver/Verstärker korrekt eingestellt ist.

## Ein Lautsprecher bleibt stumm:

- Überprüfen Sie, ob der Balanceregler an Ihrem Receiver/Verstärker richtig eingestellt ist (und nicht versehentlich ein Kanal völlig leise gestellt ist).
- Überprüfen Sie die auf Ihrem Receiver/Verstärker eingestellte Lautsprecherkonfiguration, um sicherzustellen, dass der betroffene Lautsprecher aktiviert und seine Lautstärke nicht versehentlich auf Null gestellt ist.
- Stellen Sie sicher, dass alle Kabel- und Steckerverbindungen zwischen Receiver/Verstärker und dem Lautsprecher korrekt angeschlossen sind.
- Stellen Sie sicher, dass das Lautsprecherkabel nicht durchgescheuert, zerschnitten oder durchlöchert ist.

## Der Center-Lautsprecher bleibt stumm:

- Überprüfen Sie die auf Ihrem Receiver/Verstärker eingestellte Lautsprecherkonfiguration, um sicherzustellen, dass der Center-Lautsprecher aktiviert ist und seine Lautstärke nicht versehentlich auf Null gestellt ist.
- Stellen Sie sicher, dass alle Kabel und Stecker zwischen Receiver/Verstärker und dem Center-Lautsprecher korrekt angeschlossen sind.
- Stellen Sie sicher, dass das Lautsprecherkabel nicht durchgescheuert, zerschnitten oder durchlöchert ist.
- Wenn Ihr Receiver im Modus Dolby® Pro Logic® arbeitet, stellen Sie sicher, dass für den Center-Lautsprecher nicht die Einstellung *Phantom* gewählt ist.

## Die Surroundlautsprecher bleiben stumm:

- Überprüfen Sie die auf Ihrem Receiver/Verstärker eingestellte Lautsprecherkonfiguration, um sicherzustellen, dass die Surroundlautsprecher aktiviert sind und ihre Lautstärke nicht versehentlich auf Null gestellt ist.
- Stellen Sie sicher, dass alle Kabel und Stecker zwischen Receiver/Verstärker und den Surroundlautsprechern korrekt angeschlossen sind.
- Stellen Sie sicher, dass das Lautsprecherkabel nicht durchgescheuert, zerschnitten oder durchlöchert ist.
- Überprüfen Sie anhand der Bedienungsanleitung der jeweiligen Komponente, ob der Receiver/Verstärker und seine Surroundsound-Funktionen korrekt eingestellt sind.
- Vergewissern Sie sich, ob der wiedergegebene Film oder die Fernsehsendung in einem Surroundsound-Modus aufgenommen wurden. Überprüfen Sie, ob Ihr Receiver/Verstärker über einen anderen Surroundsound-Modus verfügt, in dem die Quelle wiedergegeben werden kann.
- Überprüfen Sie die korrekte Funktion Ihres DVD-Spielers und lesen Sie die Angaben auf der DVD-Hülle, um sicherzustellen, dass die DVD im gewünschten Dolby Digital- oder DTS®-Surroundsound-Modus aufgenommen ist. Vergewissern Sie sich, dass Sie diesen Modus korrekt sowohl im Menü des DVD-Spielers, als auch im Menü der Disk ausgewählt haben.

## Der Subwoofer bleibt stumm:

- Überprüfen Sie, ob das **Netzkabel** ③ des Subwoofers in eine funktionsfähige Steckdose eingesteckt ist.
- Überprüfen Sie, ob sich der **Netzschalter** ③ des Subwoofers in der Position **ON** befindet.
- Überprüfen Sie, ob der **Lautstärkereglern** ① des Subwoofers vollkommen leise gedreht ist (ganz gegen den Uhrzeigersinn).
- Überprüfen Sie die Audioverbindung zwischen Ihrem Receiver/Surroundprozessor und dem Subwoofer.
- Überprüfen Sie die auf Ihrem Receiver/Verstärker eingestellte Lautsprecherkonfiguration, um sicherzustellen, dass der Subwoofer aktiviert ist und seine Lautstärke nicht versehentlich auf Null gestellt ist.

## Das System gibt niedrige Lautstärken wieder, schaltet sich beim Erhöhen der Lautstärke jedoch aus:

- Stellen Sie sicher, dass alle Kabel und Stecker zwischen Receiver/Verstärker und Lautsprechern korrekt angeschlossen sind.
- Stellen Sie sicher, dass keines der Lautsprecherkabel durchgescheuert, zerschnitten oder durchlöchert ist.
- Wenn Sie an Kanäle Ihres Receivers/Verstärkers mehrere Lautsprecher angeschlossen haben, sollten Sie sicherstellen, dass die erforderliche Mindestimpedanz für die Ausgänge Ihres Receivers/Verstärkers nicht unterschritten wird.

# Technische Daten

## HKTS 9-System

Frequenzgang  
45 Hz-20 kHz (-6 dB)

## SAT-TS7-Satelliten

Empfohlene Leistung  
10-80 Watt

Impedanz  
8 Ohm Nennimpedanz

Empfindlichkeit  
86 dB (1 Watt/1 Meter)

Hochtöner  
eine 1/2" (12mm)-Kalotte,  
magnetisch abgeschirmt

Mitteltöner  
ein 3" (75mm)-Lautsprecher,  
magnetisch abgeschirmt

Abmessungen (H x B x T)  
167 mm x 100 mm x 92 mm

Gewicht  
0,6 kg

## Cen-TS7-Center-Lautsprecher

Empfohlene Leistung  
10-80 Watt

Impedanz  
8 Ohm Nennimpedanz

Empfindlichkeit  
86 dB (1 Watt/1 Meter)

Hochtöner  
eine 3/4" (19mm)-Kalotte,  
magnetisch abgeschirmt

Mitteltöner  
zwei 3" (75mm)-Lautsprecher,  
magnetisch abgeschirmt

Abmessungen (H x B x T)  
102 mm x 241 mm x 92 mm

Gewicht  
1,0 kg

## HKTS200SUB-Subwoofer

Stromversorgung:  
100-120 V Wechselspannung,  
50/60 Hz, 200 W  
oder  
220-240 V Wechselspannung,  
50/60 Hz, 200 W

Verstärkerleistung  
200 Watt RMS

Basslautsprecher  
8" (200-mm)-Tieftöner,  
geschlossenes Gehäuse

Externe Schaltspannung  
3-30 Volt Wechsel- oder Gleichspannung

Abmessungen (H x B x T)  
353 mm x 267 mm x 267 mm

Gewicht  
9,0 kg

## HKTS 16-System

Frequenzgang  
45 Hz-20 kHz (-6 dB)

## SAT-TS11-Satelliten

Empfohlene Leistung  
10-120 Watt

Impedanz  
8 Ohm Nennimpedanz

Empfindlichkeit  
86 dB (2,83 V/1 Meter)

Hochtöner  
eine 1/2" (12mm)-Kalotte,  
magnetisch abgeschirmt

Mitteltöner  
zwei 3" (75mm)-Lautsprecher,  
magnetisch abgeschirmt

Abmessungen (H x B x T)  
243 mm x 100 mm x 92 mm

Gewicht  
1,0 kg

## Cen-TS11-Center-Lautsprecher

Empfohlene Leistung  
10-120 Watt

Impedanz  
8 Ohm Nennimpedanz

Empfindlichkeit  
86 dB (1 Watt/1 Meter)

Hochtöner  
eine 3/4" (19mm)-Kalotte,  
magnetisch abgeschirmt

Mitteltöner  
zwei 3" (75mm)-Lautsprecher,  
magnetisch abgeschirmt

Abmessungen (H x B x T)  
102 mm x 241 mm x 92 mm

Gewicht  
1,0 kg

## HKTS200SUB-Subwoofer

Stromversorgung:  
100-120 V Wechselspannung,  
50/60 Hz, 200 W  
oder  
220-240 V Wechselspannung,  
50/60 Hz, 200 W

Verstärkerleistung  
200 Watt RMS

Basslautsprecher  
8" (200-mm)-Tieftöner,  
geschlossenes Gehäuse

Externe Schaltspannung  
3-30 Volt Wechsel- oder Gleichspannung

Abmessungen (H x B x T)  
353 mm x 267 mm x 267 mm

Gewicht  
9,0 kg

**H** Harman International

© 2009 Harman International Industries, Incorporated. Alle Rechte vorbehalten.

Technische Änderungen und Designänderungen vorbehalten.

Harman Kardon ist eine Marke von Harman International Industries, Incorporated, eingetragen in den USA und/oder anderen Ländern. Designed to Entertain ist eine Marke von Harman International Industries, Incorporated.

CEA ist eine eingetragene Marke von Consumer Electronics Association.

Dolby und Pro Logic sind eingetragene Marken der Dolby Laboratories.

DTS ist eine eingetragene Marke von Digital Theater Systems, Inc.

## Harman International

Harman Consumer Group, Inc.  
8500 Balboa Boulevard, Northridge, CA 91329 USA  
516.255.4545 (nur USA)

[www.harmanardon.com](http://www.harmanardon.com)

Hergestellt in P.R.C.

Teilenr. 444541-001